

CONSTAT

UX Digital Learning : un potentiel à exploiter



RAISON

.....
LA COMPÉTITION EST MONDIALE

Leçon 3 : Association de résistances ou de récepteurs



Association de résistances en série

Représentation schématisée des courants et tensions pour chaque résistance.

Schéma électrique

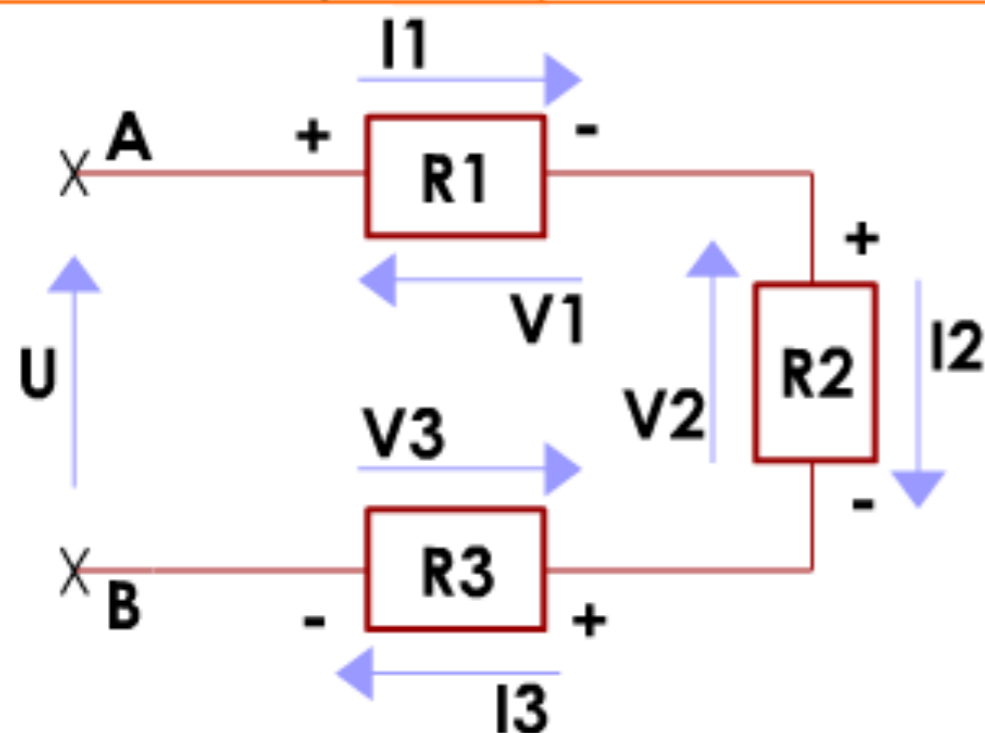

$$I = I_1 = I_2 = I_3$$

$$U = V_1 + V_2 + V_3$$

Loi d'ohm exprimée pour chaque résistance :

$$V_1 = R_1 \times I_1 = R_1 \times I \quad V_2 = R_2 \times I_2 = R_2 \times I \quad V_3 = R_3 \times I_3 = R_3 \times I$$

$$V_1 + V_2 + V_3 = R_1 \times I + R_2 \times I + R_3 \times I$$

$$U = (R_1 + R_2 + R_3) I$$

Schéma équivalent

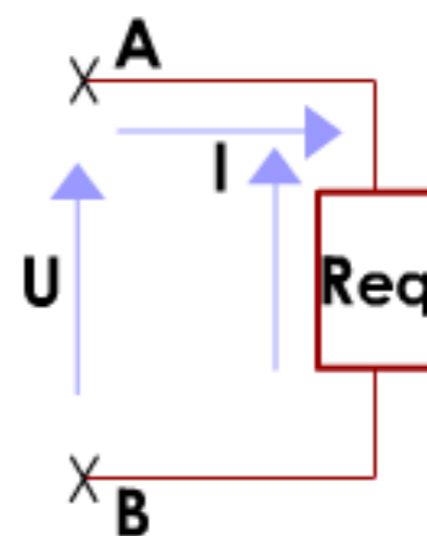

$$U = R_{eq} \times I$$

avec $R_{\text{équivalent}} = R_1 + R_2 + R_3$

Quel est le compétiteur ?

30 mA

25 mA

20 mA

5 s

● min 20 mA max 35.1 mA

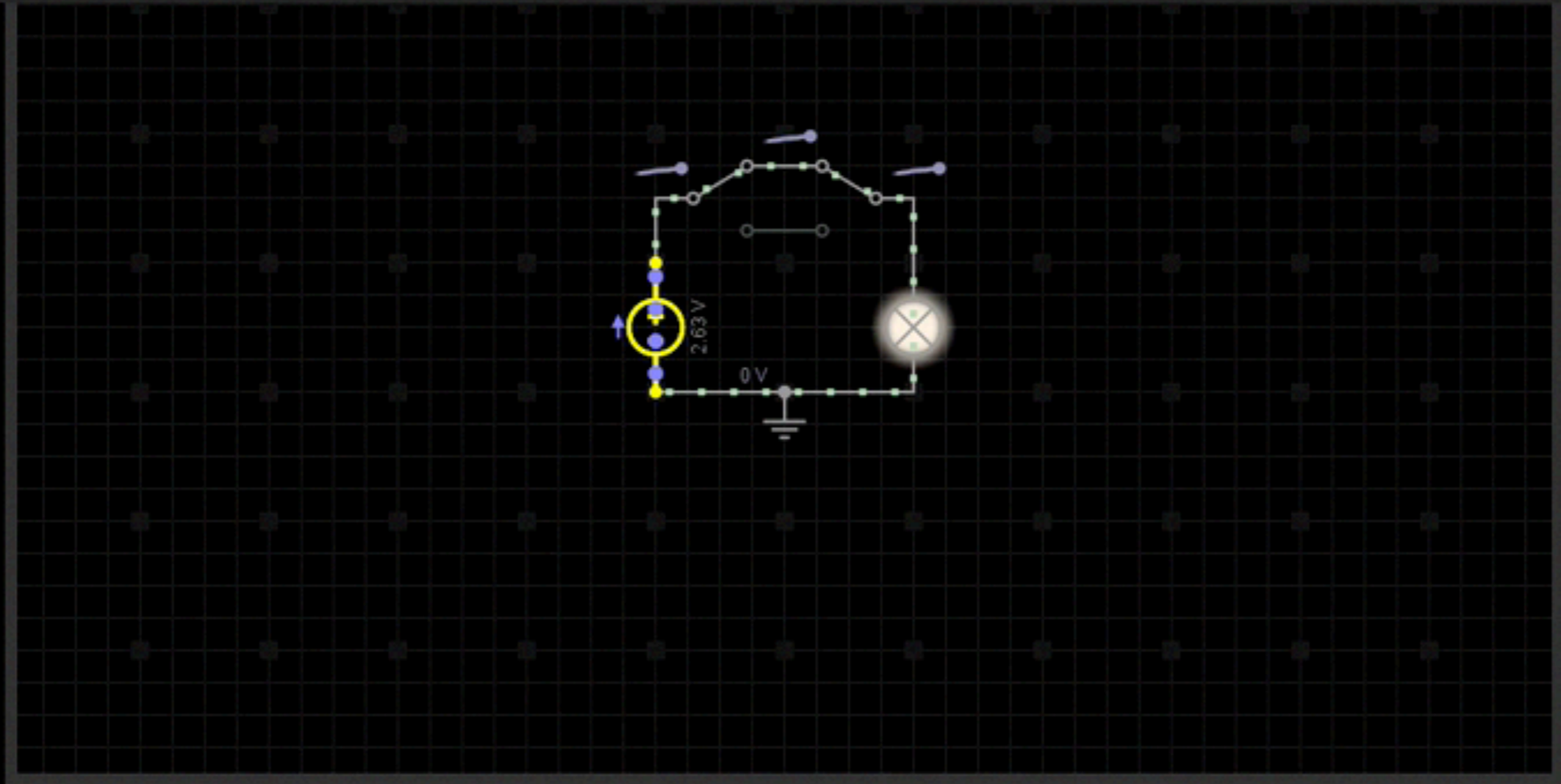



Circuit Jam

Challenge your circuits basics. Solve circuit puzzles.

Current

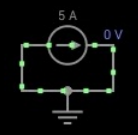

Current is a flow of electric charge, such as electrons moving through a wire. It is measured in amperes (A) and it has a direction. A current source of five amperes transports five coulombs of charge per second. The direction of...

Voltage and ground



Electrons have electric potential energy. An electron located at ground node has zero energy. Its energy changes as it travels between circuit nodes. Voltage difference (V) between two nodes is the amount of energy a one coulomb charge...

Resistance and Ohm's law

Resistance (R) of an electrical conductor is its

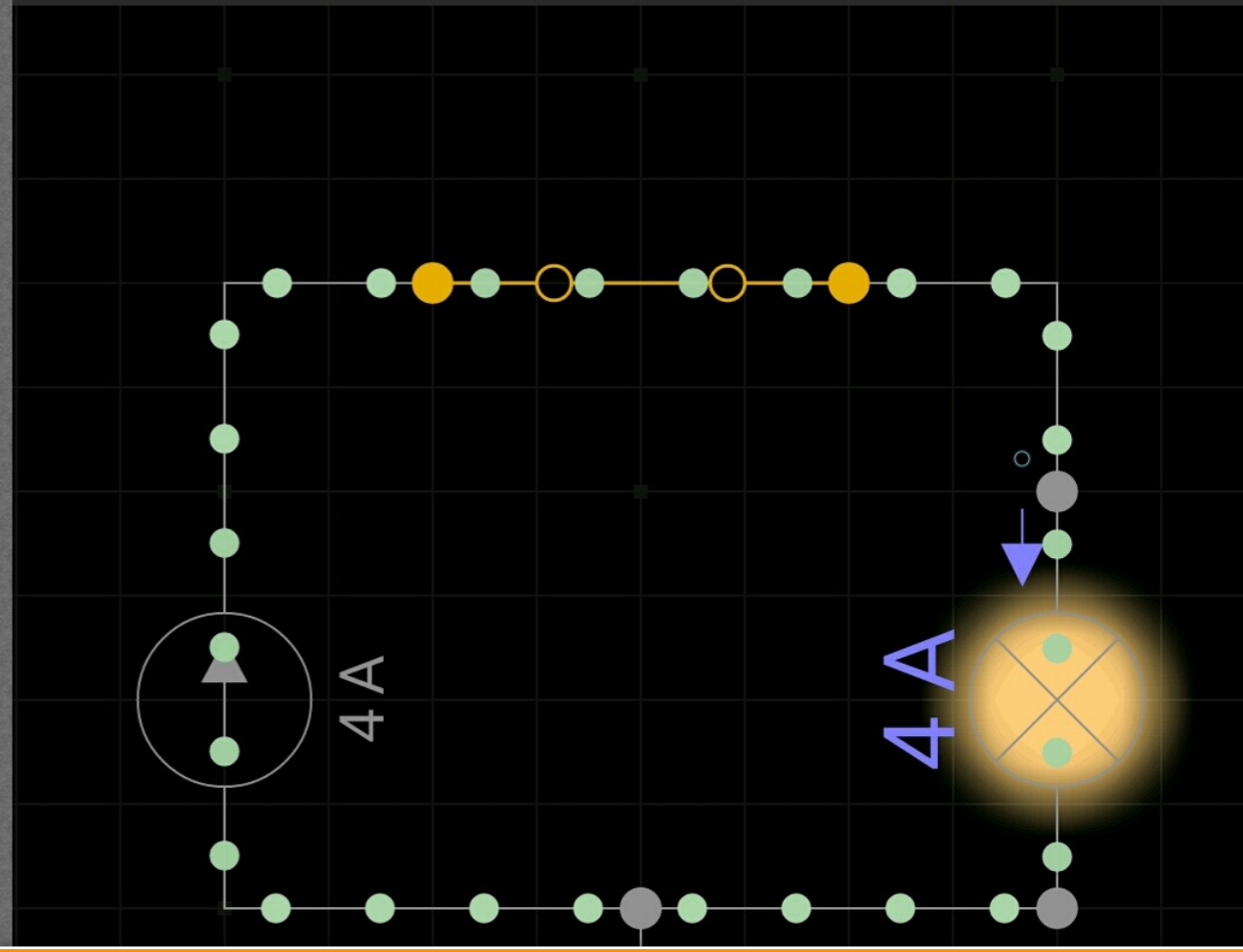
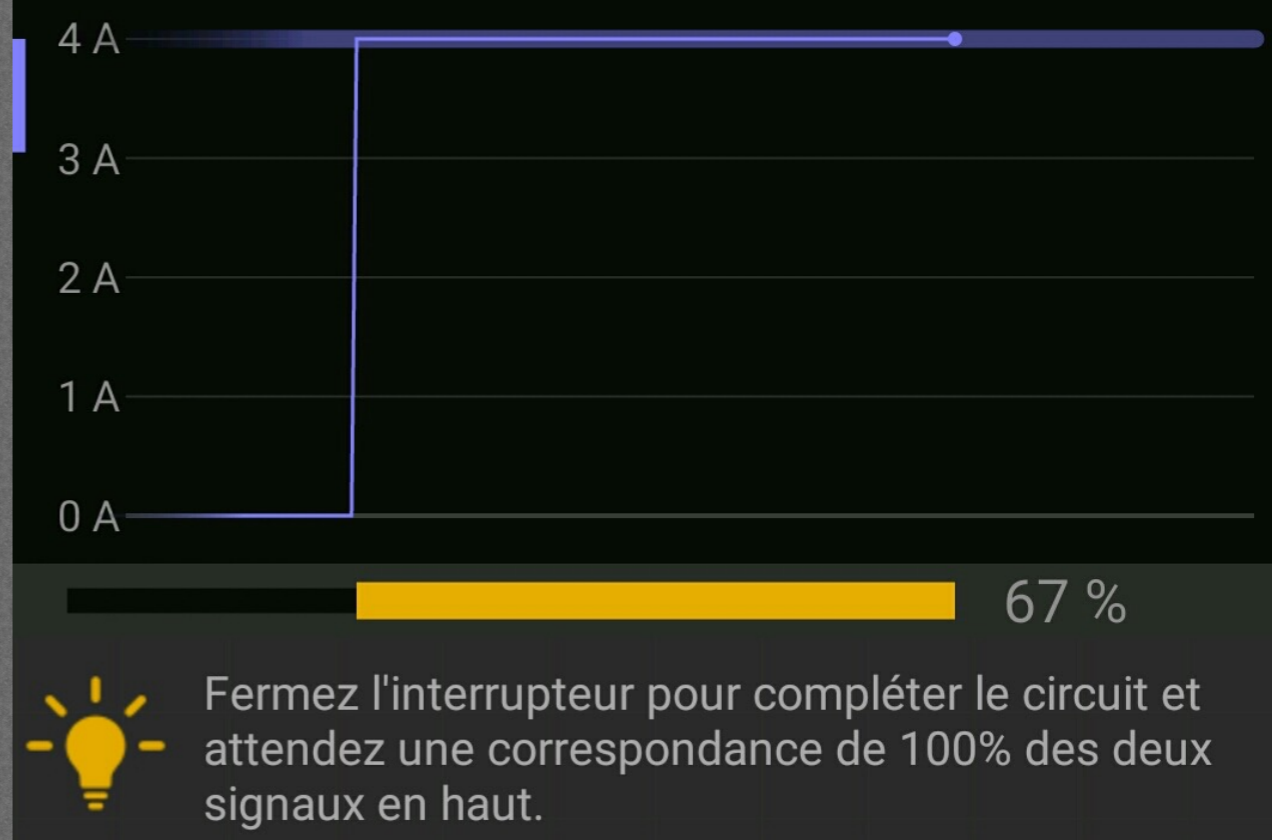

RÉSUMONS...

CONSTATS

- UX est au centre des dispositifs digitaux
- Le Digital Learning doit s'appropriier les codes

RAISONS

- La compétition est mondiale
- Les consommateurs exigent une bonne expérience



UX DESIGN

Façonner une bonne expérience pour l'utilisateur

LA PHILOSOPHIE DE L'UX

- Nous vivons dans un monde d'expériences
- ...créées pour nous
- ...vendre des trucs



LA SCIENCE DERRIÈRE L'UX DESIGN

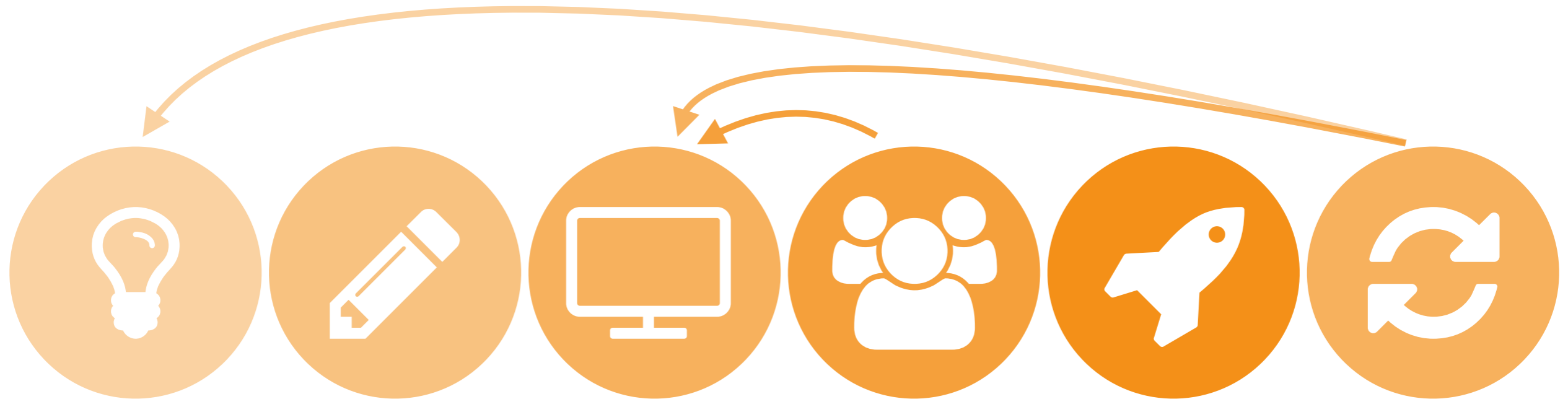

RECHERCHE

Découverte des attentes utilisateurs

Construire les modèles conceptuels

Les personas

WIREFRAME

Les cas d'utilisation

Le workflow

L'arborescence

Ebauches d'interfaces

PROTOTYPE

Pages html

Elements visuels

Animations

Iconographie

VALIDATION

impliquer tous les intervenants même lointains

Conduire des tests d'utilisabilité

LANCEMENT

Déploiement du service

Tracking

Documentation

ITÉRATION

Modifier et mettre à jour

Procéder au cycle suivant

amazon

« L'**objectif** à atteindre lorsque l'on façonne l'eXperience Utilisateur est d'améliorer la **satisfaction** et la **fidélité** du client par l'utilisabilité, la convivialité et le **plaisir** ressenti lors de l'interaction avec un produit.

Sari Kujala - UX Curve: A method for evaluating long-term user experience

DE L'IMPORTANCE DE L'UX DESIGN EN FORMATION

ENLEVEZ LE SUPERFLU
POUR GARDER L'ESSENTIEL

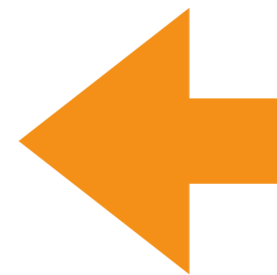

[bt.tn](https://www.bt.tn)

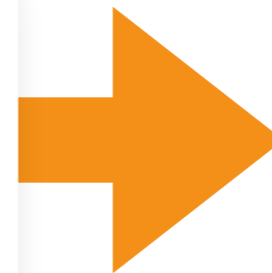

NE ME FAITES
PAS RÉFLÉCHIR
A L'INTERFACE

DE L'IMPORTANCE DE L'UX DESIGN EN FORMATION

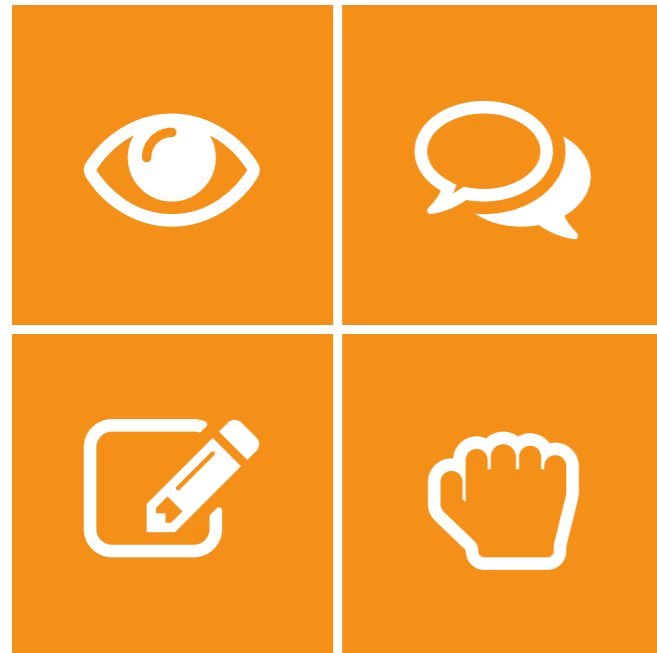

Les styles d'apprentissage VARK

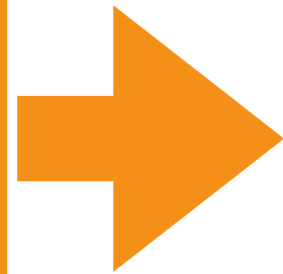

AIDEZ-MOI À APPRENDRE



**PROCUREZ-MOI DES
ÉMOTIONS**



istock photo : BartekSzewczyk, [29627198](#)



Idée reçue n°2

Évasion fiscale

Clique sur cette vidéo si tu veux savoir ce qu'est un paradis fiscal.



Les rubriques du Monde.fr

International · Politique · Société · Economie · Culture · Sport · Techno · Style · Vous · Idées · Planète · Education · Disparitions · Santé · Monde Académie

Les services du Monde

Annonces auto · Annonces immo · Carte des départements · Conjugaison · Cours d'anglais · Formation professionnelle · Jeux · La boutique du Monde · Le Monde dans les hôtels · Prix de l'immobilier · Programme télé · Shopping · Source Sûre · Trafic · Virtual Challenge

Données du Monde

Alsace-Champagne-Ardenne-Lorraine · Hauts-de-Seine · Feuquières-en-Vimeu · Vésigneul-sur-Marne · Bard · Donnemain-Saint-Mamès · Amou · Estouches · Sénac

Les sites du Groupe

Télérama.fr · Talents.fr · Le Huffington Post · CourierInternational.com · Monde-Diplomatique.fr · La Société des lecteurs du Monde · Le Prix Le Monde de la recherche

Sur le web

· Sélection Cannes 2014 · Spectacles à Paris · Cinéma UGC · Films au cinéma · Programme TNT · Actu cinéma · Coffret dvd · Festival de Cannes · Programme chaîne tv · Programme TV

Dessine-moi l'éco : comment fonctionnent les impôts ?

RÉSUMONS...

UX DESIGN

- UX n'est pas UI
- C'est une science prédictive
- Satisfaction, fidélité, plaisir

...EN FORMATION

- Fluidifie l'accès au contenu
- Simplifie les interfaces
- Favorise l'apprentissage selon le style de l'apprenant
- Procure des émotions

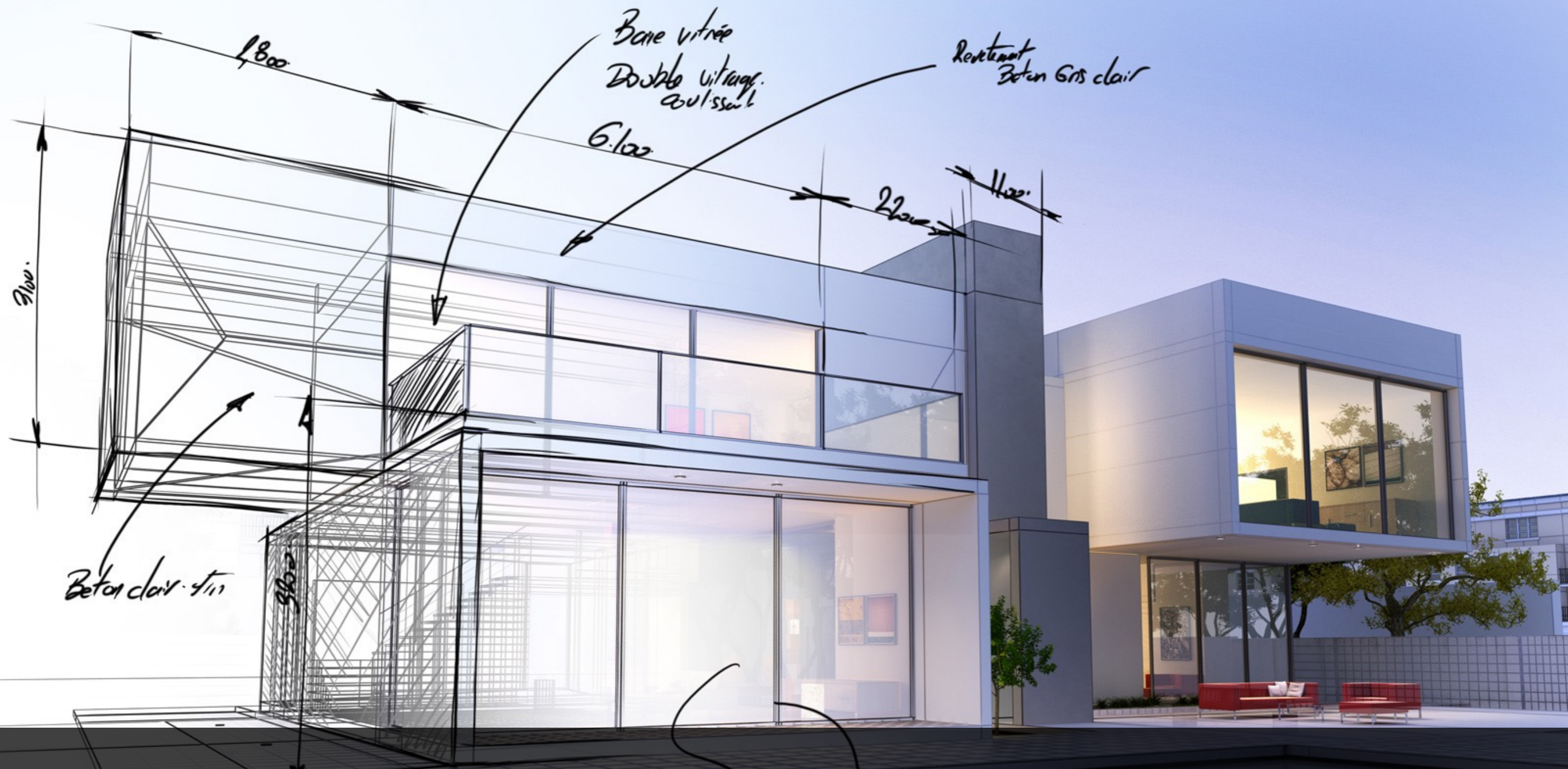

MISE EN OEUVRE

Quels sont les principaux leviers favorisant l'efficacité ?

Béton clair satin

Base vitrée
Double vitrage
coulissant

Revetement
Béton Gris clair

1800

6.100

2200

1100

7100

3600

Base vitrée triple
Double vitrage
Tech. oxy

Terrasse Carrelage Gris Satin
30x30 Gris pâle



Nous empoisonnons notre vie par des détails. Simplifions, simplifions.

- Henry David Thoreau



Trop minimaliste, ça n'a plus de sens



Concentrez-vous sur ce que les utilisateurs ne doivent pas voir.

- Jared M. Spool



[WORK](#)

[COMPANY](#)

[CAREERS](#)

[WRITING](#)

[VENTURES](#)

[CONTACT](#)



We make interfaces.

Le message doit être limpide



Le Design ce n'est pas seulement l'apparence ou le ressenti. Le Design c'est comment cela fonctionne.

- *Steve Jobs*



MODE FORMATION

- ▶ La page d'accueil
- ? Ou dois je cliquer pour créer un mo...
- ☰ Distinction entre Module et Parcours
- ▶ Créer votre premier module
- ? Quelle durée maximale pour u...
- ☰ Les activités de votre module
- ▶ Utiliser des questions
- ? Quelle question utiliser ?
- ? Où cliquer pour accéder aux statis...
- ☰ Et quand j'ai publié mon module...



Mode : Formation

Ce premier module de formation vous explique **les fonctionnalités de base** du LMS 360Learning. Comment fonctionne la page d'accueil ? Que sont un module et un parcours ? Comment créer vos propres modules et utiliser des questions ?

Chaque ressource est complétée de questions de compréhension.



4 rings and 2 shoulder strap
Does it look like a...

LE REGARD

.....

- La première impression...
- Déplacement des yeux : en Z, en F, influencer

Media: Diapers-01.jpg
Time: 00:00:00.000 - 00:00:06.033
Participant: 0001

21.75 sec



Extra gentle for the most sensitive skin.

So gentle for sensitive skin, add the chemicals and moisture of a diaper and you have diaper rash.

Huggies One and All's unique high-absorbency natural-blend cotton softness provides cotton-soft, extra thick, gel-free protection for your baby's sensitive skin. The chlorine-free materials and absorbent polymers is non-toxic and non-irritating. Clinically tested and pediatrician recommended for babies with allergies and sensitive skin.



If you are not satisfied with the baby leakage protection, you will get your money back. Read more about our leakfree guarantee at www.huggies.com

LE REGARD

.....

- La première impression...
- Déplacement des yeux : en Z, en F, influencer

Particulate Matter 2.5
10.42 µg/m³

Extra gentle for the most sensitive skin.

Helps lock in moisture and adds extra softness and moisture.

Our gentle high absorbency natural-blend cotton provides extra soft, extra thick, gel-free protection for baby's sensitive skin. The chlorine-free materials and fragrances is non-toxic and non-irritating. Clinically tested and recommended for babies with allergies and sensitive skin.

TM

If you are not satisfied with the baby leakage protection, you will get your money back. Read more about our leakfree guarantee at www.baby.com.

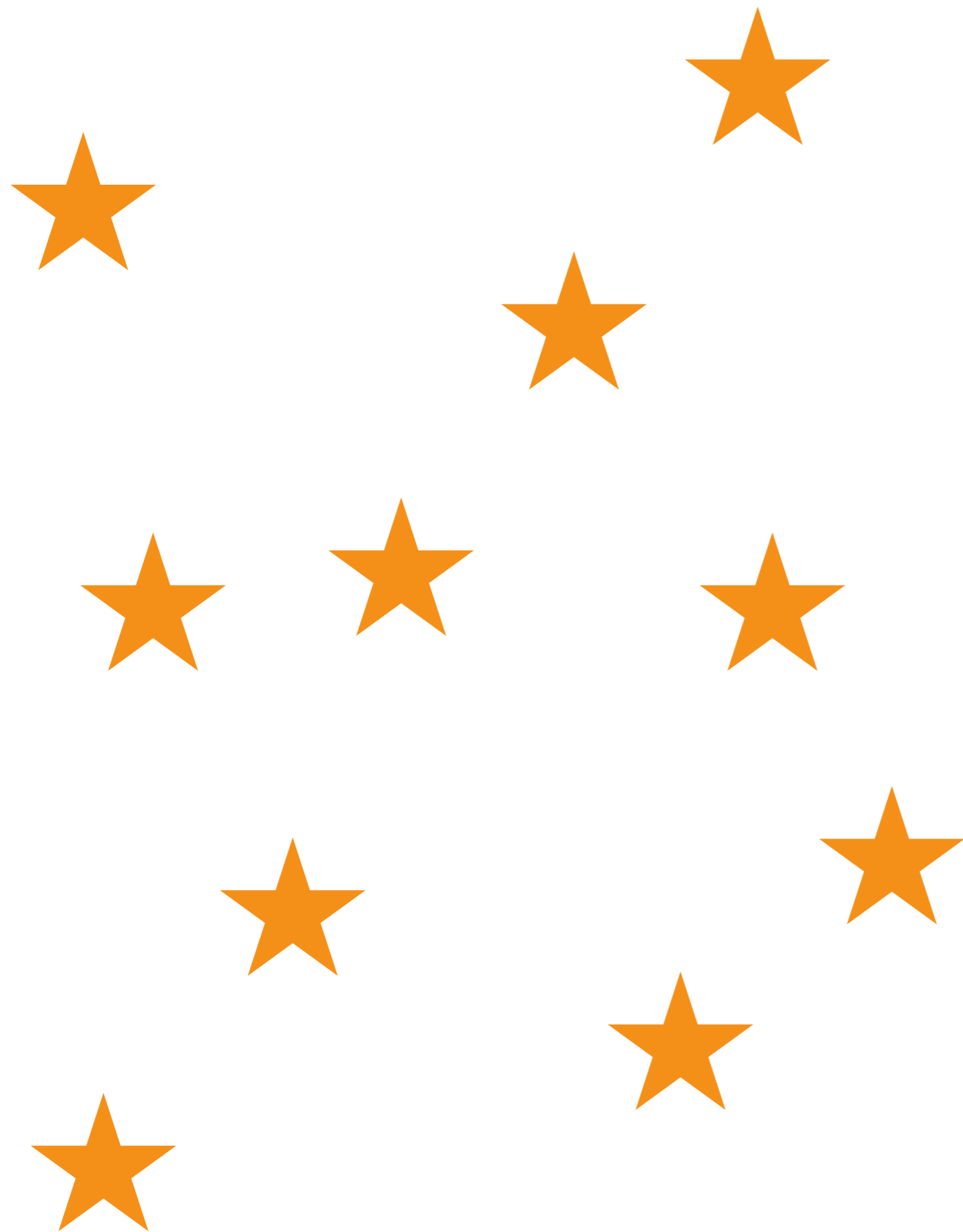

LA POSITION



● **Disposition**

LA POSITION



● **Disposition**

● **Proximité**





LA POSITION



- **Disposition**
- **Proximité**
- **Alignement**



★ LA POSITION ★



⦿ Disposition

⦿ Proximité

⦿ Alignement

⦿ Motifs



ROUGE

Couleur des extrêmes
Amour
Energie, vivacité
Urgence, danger

ROSE

Romantique, Douceur
Souvent utilisé pour
vendre des produits et
des services à un public
féminin

LES COULEURS

.....

- Elles peuvent influencer l'humeur et le comportement
- Certains codes (re)connus par tous

ORANGE

Vitalité, santé
Engagement
Souvent utilisé en call-
to-action ou pour attirer
l'attention

VIOLET

Apaisant et calme
Peut créer un décalage
Régulièrement utilisé
pour des produits ou
des services anti-âge

JAUNE

Optimisme, jeunesse
Joie, ensoleillement
Souvent utilisé pour
capturer l'attention

BLEU

Crée la sensation de
confiance et de sécurité
Utilisé par les banques,
les entreprises

VERT

Associé à la santé
La couleur la plus facile
à traiter pour l'oeil
Utilisé dans la finance
et les sites de
divertissement

NOIR

Puissance et élégance
Perçu comme luxueux
et sophistiqué

Q u e l q u e c h o s e
m e d é r a n g e
e t j e
n ' a r r i v e
p a s
v r a i m e n t à
e n t r o u v e r
l e s
r a i s o n s

LA TYPOGRAPHIE

● Crénage

*Voici la règle la plus importante à retenir :
Vous devez impérativement faire en sorte que ce texte soit*

LA TYPOGRAPHIE

- **Crénage**
- **Contraste**

Vous pouvez me faire confiance... je sais vraiment de quoi je parle lorsque j'affirme que les règles de typographies sont utiles pour renforcer la crédibilité de votre message.

LA TYPOGRAPHIE

- Crénage
- Contraste
- Choix de la typo

Acceptions du terme « typographie »

Le terme comporte différentes acceptions : impression typographique pour la technique d'impression, dessin de caractères ou création de caractères pour la création de polices d'écriture, lettrage pour le dessin manuel de caractères.

Technique d'imprimerie

La typographie est à l'origine l'art d'assembler des caractères mobiles afin de créer des mots et des phrases et de les imprimer. Cette technique a été mise au point vers 1440 par Gutenberg, qui n'a pas inventé l'imprimerie à caractères mobiles mais un ensemble de techniques conjointes : les caractères mobiles en plomb et leur principe de fabrication, la presse typographique (inconnue des Orientaux), et l'encre grasse nécessaire à cet usage.

La typographie, par extension, est la technique d'impression qui utilise le principe du relief, comme les caractères mobiles en plomb et en bois, mais aussi les images en relief, d'abord gravures sur bois puis clichés en métal et en photopolymère. [...]

LA TYPOGRAPHIE

- **Crénage**
- **Contraste**
- **Choix de la typo**
- **Alignement**

PRIVILÉGIER LA SIMPLICITÉ PRÉSENTE
TOUJOURS DES AVANTAGES. VOS MODULES DE
FORMATIONS DEVIENNENT INDÉMODABLES.

PRIVILÉGIER LA
SIMPLICITÉ PRÉSENTE
TOUJOURS
DES AVANTAGES.
VOS MODULES DE FORMATIONS
DEVIENNENT INDÉMODABLES.

LA TYPOGRAPHIE

.....

- Crénage
- Contraste
- Choix de la typo
- Alignement
- La taille

Google Fonts

QUEL EST LE SENS DE :



L'ICONOGRAPHIE

.....

- Le respect des standards est un bénéfice pour vous et pour les utilisateurs





Le problème avec les programmeurs
c'est que vous ne pouvez jamais
savoir ce qu'ils font, sauf quand c'est
trop tard.

- *Seymour Cray*

LES ENJEUX DES DÉVELOPPEMENTS INFORMATIQUES

- La technique doit être invisible
- Ne pas bloquer l'utilisateur
- La mobilité exige de la rapidité
- Continuité de l'expérience
- Faire les bons choix techniques et technologiques

b. Acquisition des compétences

1	2	3	4	5
Insatisfait				Très satisfait

6 → Comment avez-vous trouvé votre formateur Jean-Pierre Formant ?

				
1	2	3	4	5

7 → Recommanderiez-vous cette formation à un collègue ?*

				
1	2	3	4	5



Une place pour chaque chose et
chaque chose à sa place.

- *Samuel Smiles*



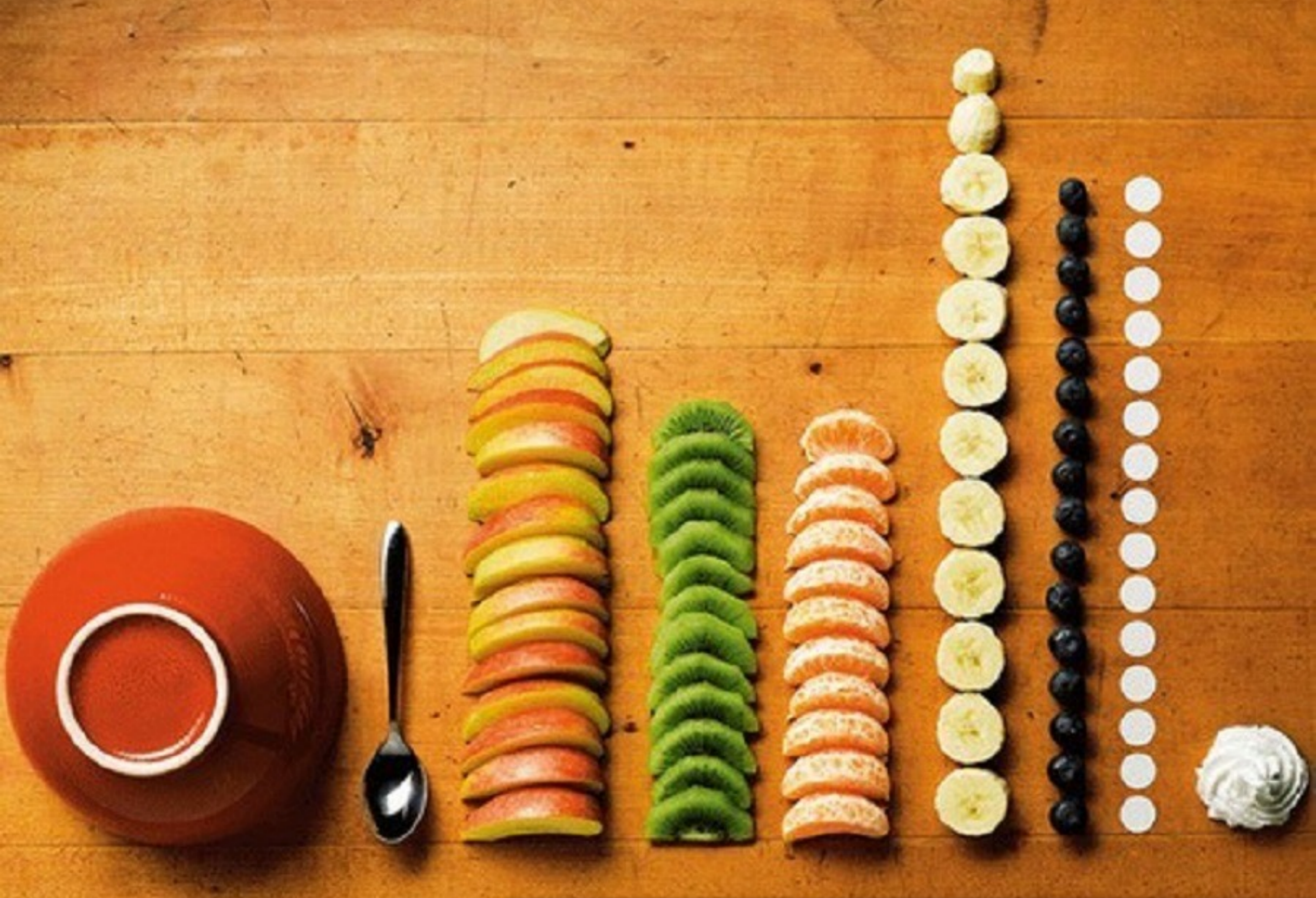

Quand c'est rangé, on comprend mieux.

LE RÔLE DE L'ERGONOMIE

● Continuité de l'expérience

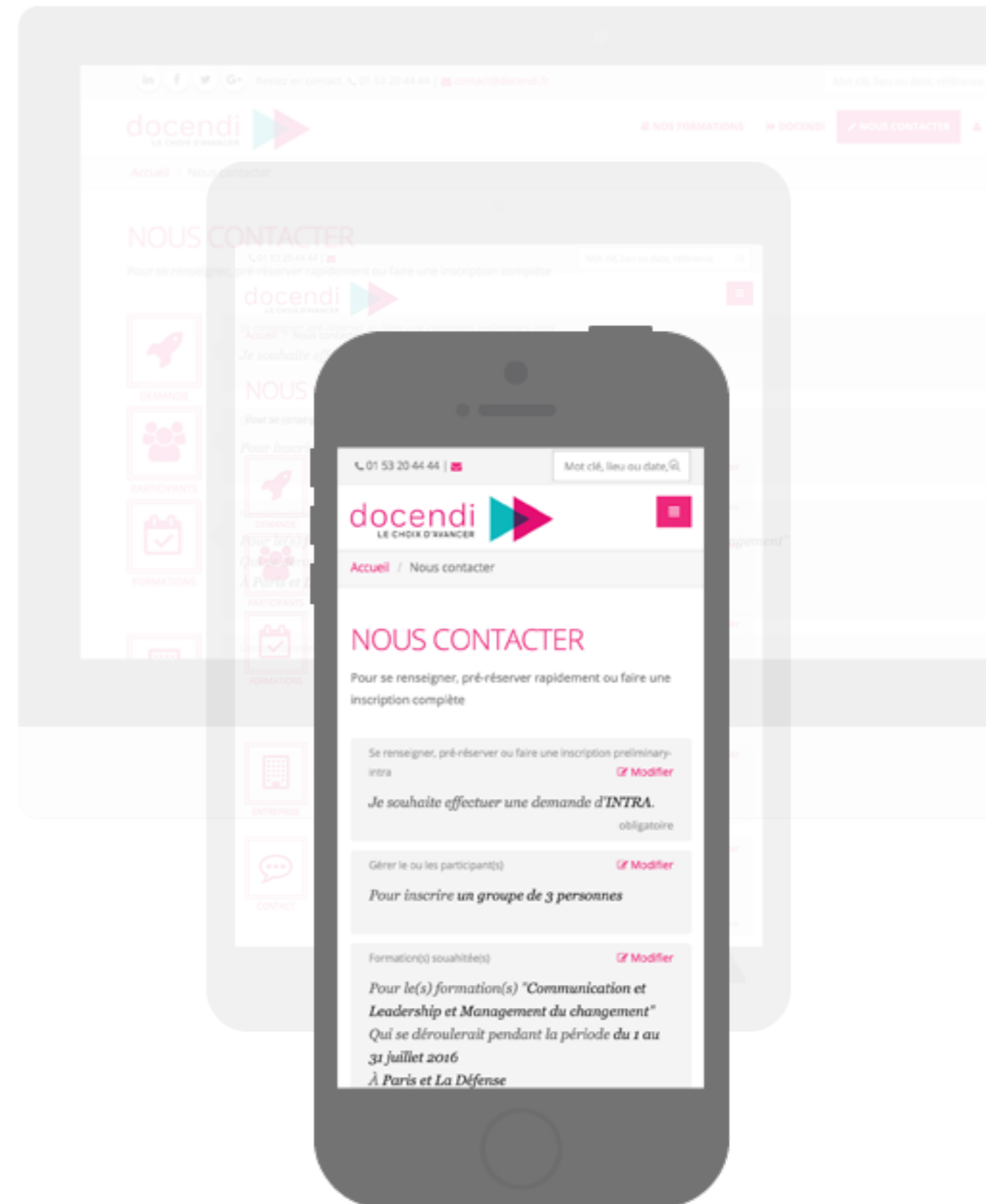

LE RÔLE DE L'ERGONOMIE

- Continuité de l'expérience
- La ligne de base et le scroll

80%

de notre attention
se focalise
au-dessus de
la ligne de base

20%



LE RÔLE DE L'ERGONOMIE

- Continuité de l'expérience
- La ligne de base et le scroll



LE RÔLE DE L'ERGONOMIE

- Continuité de l'expérience
- La ligne de base et le scroll
- Les boutons, la navigation et les menus

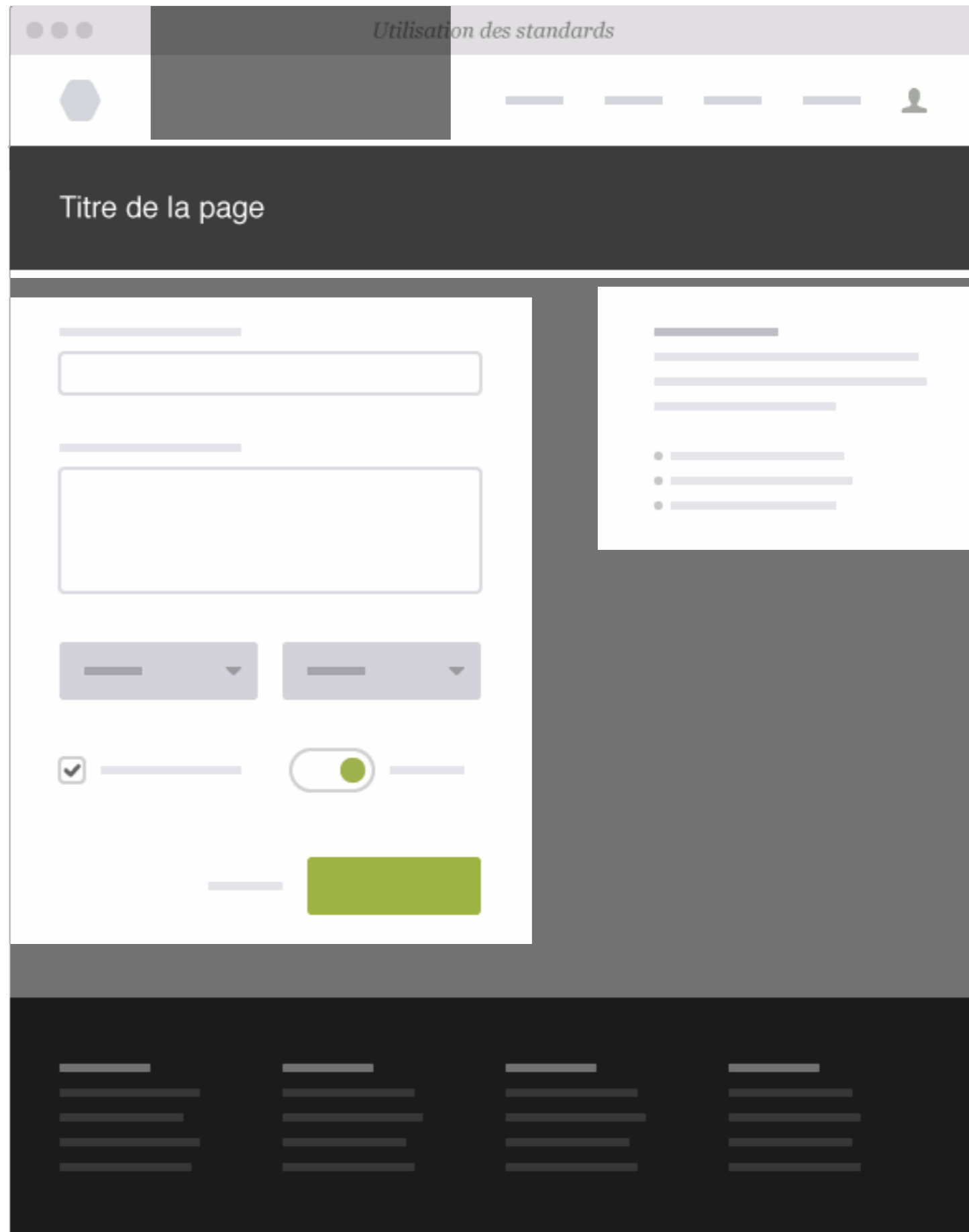

LE RÔLE DE L'ERGONOMIE

- Continuité de l'expérience
- La ligne de base et le scroll
- Les boutons, la navigation et les menus
- Les animations

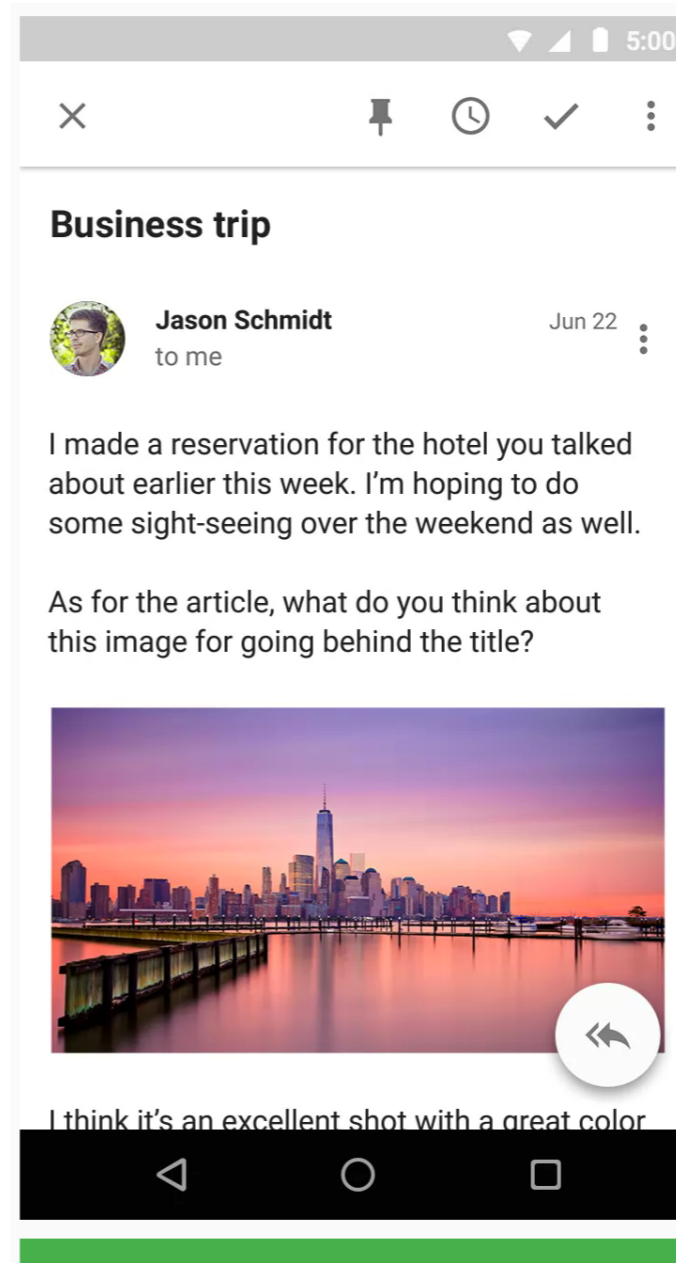

Do.

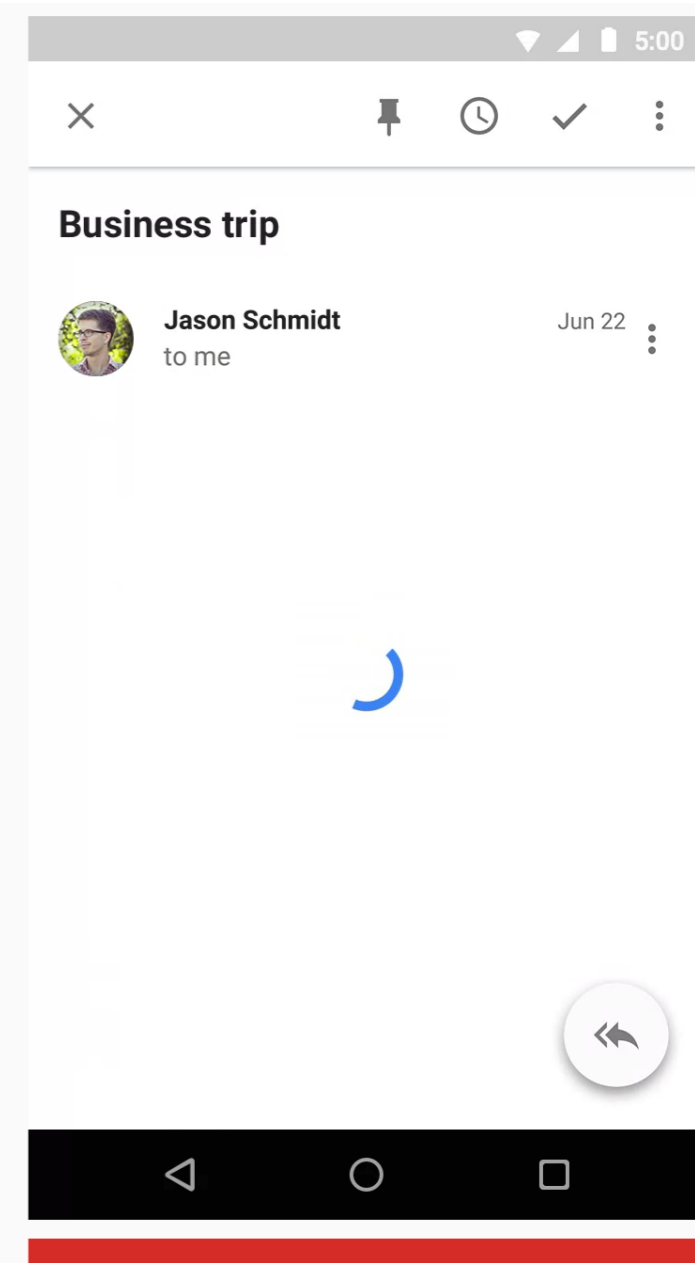

Don't.

Motion – Duration and easing

RÉSUMONS...

RECHERCHER LES BÉNÉFICES

- Permettre l'accès, la prise en main immédiate
- Faciliter l'adhésion, créer un environnement convivial
- Supprimer les freins, les blocages
- Rendre compréhensible et utilisable



...AVEC CES LEVIERS

- Simplification
- Graphisme
- Développements informatiques
- Ergonomie



**ELECTRONIC
PERFORMANCE
SUPPORT
SYSTEM**

EPSS

Le Digital au service de la performance



l'EPSS : c'est donner la bonne
in/formation au bon moment pour
améliorer la productivité et faciliter
l'apprentissage d'un système
informatique par un utilisateur.

- *Moi*

Google



← Google Now

Welcome!

Make yourself at home.

Syllabus things
Create more screens for
apps and folders

OK

Organise your space

Touch & hold background to manage
wallpaper, widgets and settings.

Hangouts does SMS

Hangouts is now your
default texting (SMS) app.

OK

Coach marks : Google Now

es flux 2.0 sont arrivés !

te nouvelle version améliorée est encore plus simple d'utilisation.

Utilisez les icônes d'interaction pour aimer, commenter et partager en un clin d'œil.

Suivez le fil des conversations imbriqués.

Attribuez des messages à vos équipes en un instant.

Ok, j'ai compris

Ajouter un flux

Réseaux Applications

 fro_oo
Twitter

 Domicile	 Mentions	 Retweets
 Abonnés	 Boîte de réception	 Listes
 Aime	 Boîte d'envoi	 Mes tweets
 Rechercher	 Programmé	

Commencer l'ajout de flux > Ajouter 3 flux (0/3)

- Créer un nouvel onglet
- Programmer un message

Les streams vous permettent de surveiller les conversations et activités ayant lieu dans différents réseaux sociaux.

Cliquez sur n'importe quel bouton pour créer votre premier flux.

LOGICIELS ET EPSS

- Former aux outils informatique est coûteux
 - Les budgets se réduisent
 - La pédagogie est plus efficace quand elle est embarquée :
- Le ratio 70:20:10**

10% – La formation traditionnelle

20% – Entourage, collègues, social

70% – Expérience, réalisation de tâches, pratique, usage du logiciel

Order Edit Goto Extras Environment System Help

Order PM01 %00000000001 valve leaking

Sys.Status CRTD MANC NTUP

HeaderData Operations Components Costs Partner Objects Additional Data Location Planning Control

Person responsible
PlannerGrp 100 / 1000 Hr. Weber
Mn.wk.ctr MECHANIK / 1000 Mechanical maint ...
Person Res... 00001522 Stephan Bergler

Dates
Bsc start 24.02.2014
Basic fin.
Priority Very high

Reference object
Func. Loc. 09-B01 Pump station
Equipment
Assembly
UII

First operation
Operation valve leaking Cckey Calculate duration

IW28
name • author • content • type • category
1 result in Library
IW28: Synopsis for Change Notifications: Selection of Notifications NEW

IW28: Synopsis for Change No...
5 In screen 'Create Maintenance Order : Central Header'
a Click the Matchcode button in the Person Res... field.

EPSS, EN THÉORIE

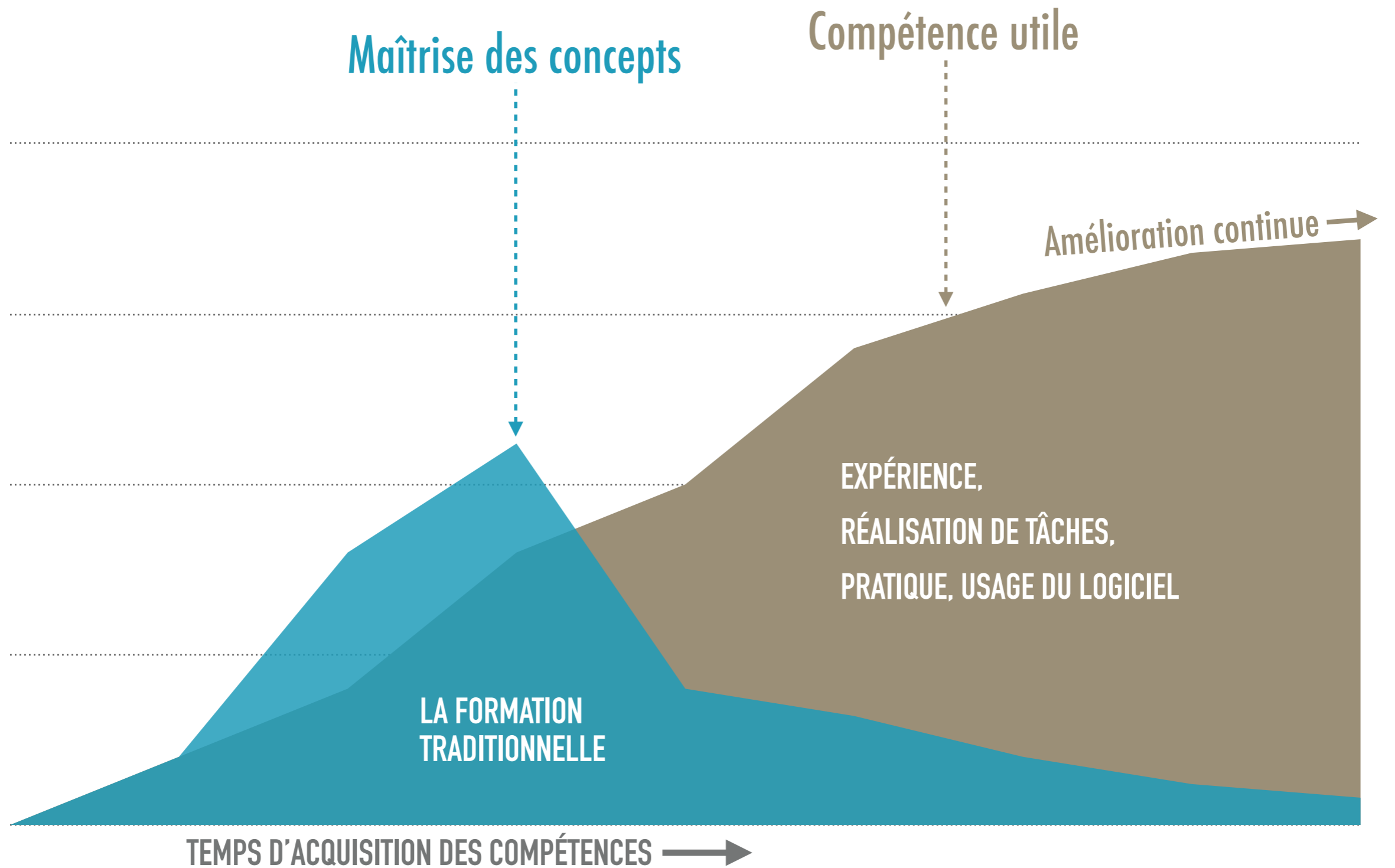



Réalité augmentée : ubleam.com



RÉSUMONS...

L'EPSS

- **Facilite la découverte**
- **Permet une progression continue**
- **Ancre durablement les connaissances**
- **Mais... la technologie est difficile à mettre en place**



LES IDÉES À RETENIR



La formation digitale doit s'appropriier les codes du digital

Façonner une bonne expérience Utilisateur favorise l'efficacité de la formation

Faire simple n'est pas (toujours) simple mais ça rapporte sur du long terme

La formation doit s'adapter aux nouveaux besoins : exemple l'EPSS



Merci

Moment d'échange : vos questions